

CHARIOT DE MAGASINAGE

MODÈLE # 5141-85 LITRES

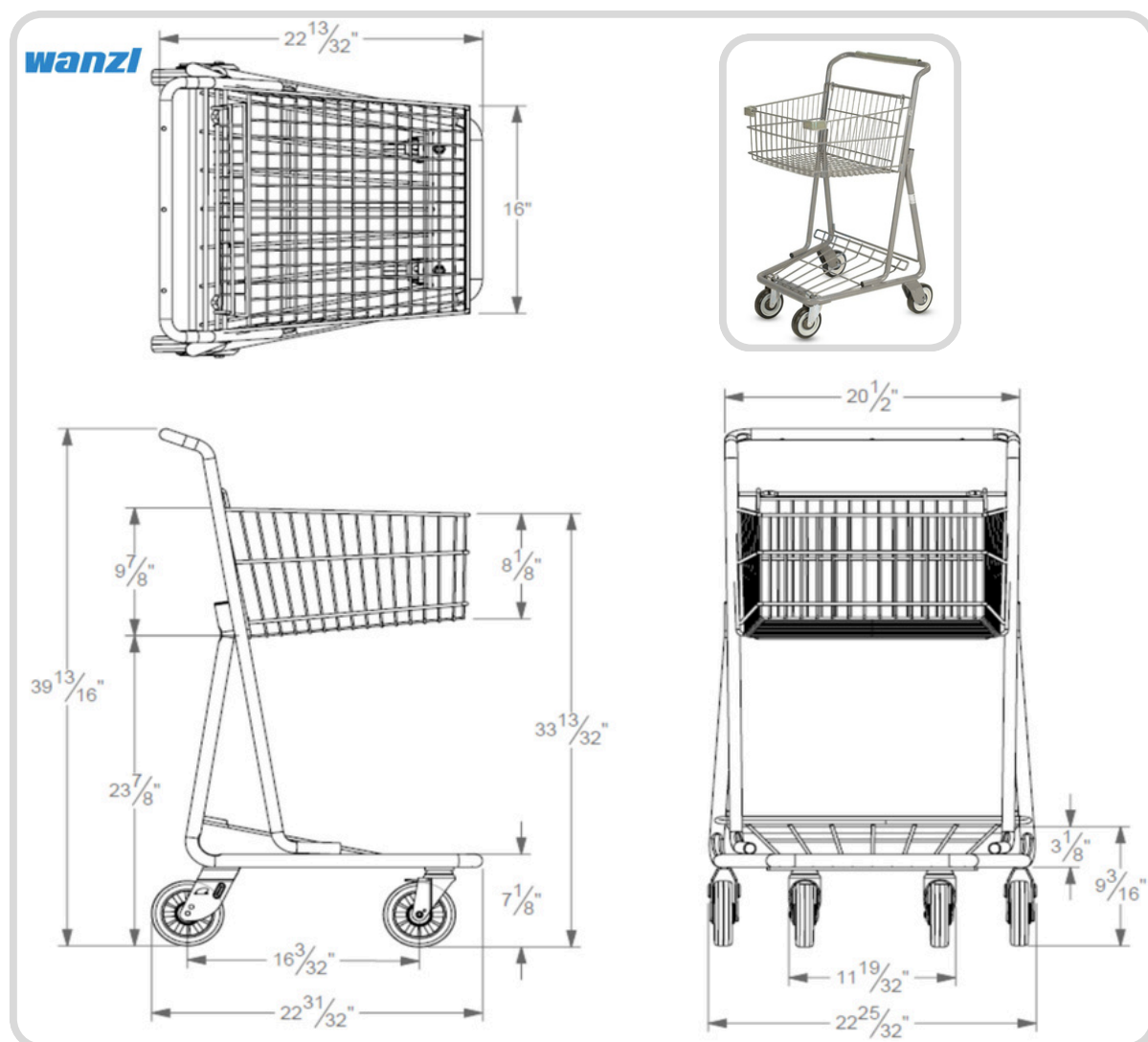

CAPACITÉ

Charge utile totale: 85 Litres

Capacité du panier supérieur: 41 Litres

Capacité de la grille inférieure: 44 Litres

Emboîtement: 7"

Poids: 29 lbs

OPTIONS

Poignée personnalisée avec logo

CARACTÉRISTIQUES NORMALISÉES

Procédé de revêtement exclusif Tech Seal

Protections d'angles / Panier supérieur

Poignée encliquetage

Assortiment des composantes en plastique de couleurs (au choix)

Roues de 5 pouces normalisées

Couleur de châssis du chariot disponible: GRIS GRANITE OU NOIRE



Une division de Polis Plastique Expert

Wanzl, le leader mondial en fabrication de panier depuis 1947

WWW.CHARIOTSOLIDE.COM

450.589.0660