

CHARIOT DE MAGASINAGE

MODÈLE # 6240 - 295 LITRES

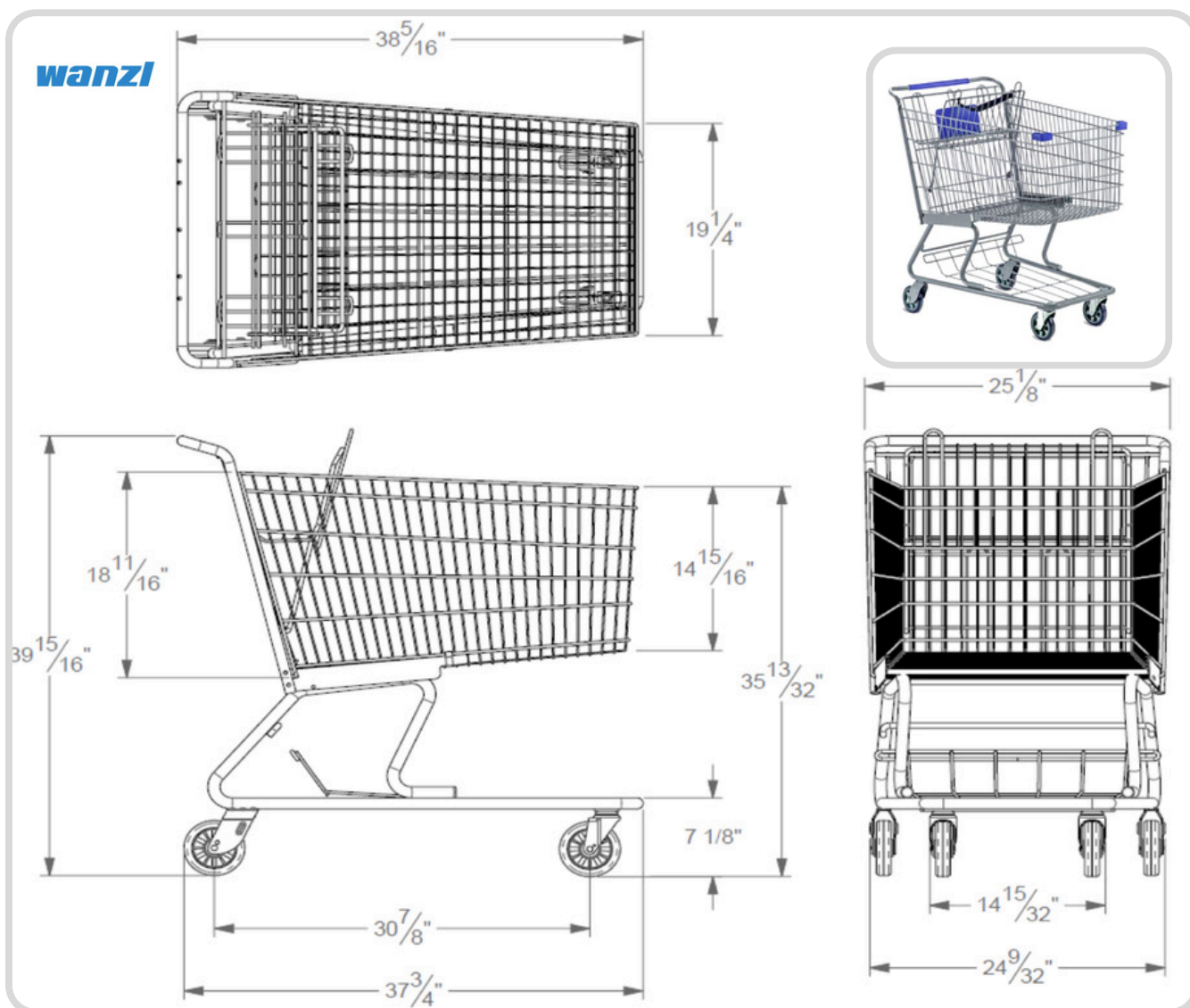

CAPACITÉ

Charge utile totale: 295 Litres

Capacité du panier supérieur: 180 Litres

Capacité de la grille inférieure: 115 Litres

Emboîtement: 12" 1/8

Poids: 55 lbs

OPTIONS

Poignée personnalisée avec logo

Porte-bébé



Une division de Polis Plastique Expert

CARACTÉRISTIQUES NORMALISÉES

Procédé de revêtement exclusif Tech Seal

Assise d'enfant intégré

Protections d'angles / Panier supérieur

Poignée encliquetage

Ceinture de sécurité homologuée ASTM

Assise d'enfant avec message de sécurité aux normes ASTM

Assortiment des composantes en plastique de couleurs (au choix)

Grille inférieure

Roues de 5 pouces normalisées

Wanzl, le leader mondial en fabrication de panier depuis 1947

WWW.CHARIOTSOLIDE.COM

450.589.0660