

# CHARIOT DE MAGASINAGE

## CAROLINE'S CART - 233 LITRES

Le chariot **Caroline** facilite le magasinage des personnes à mobilité réduite, un produit exclusif à **WANZL**

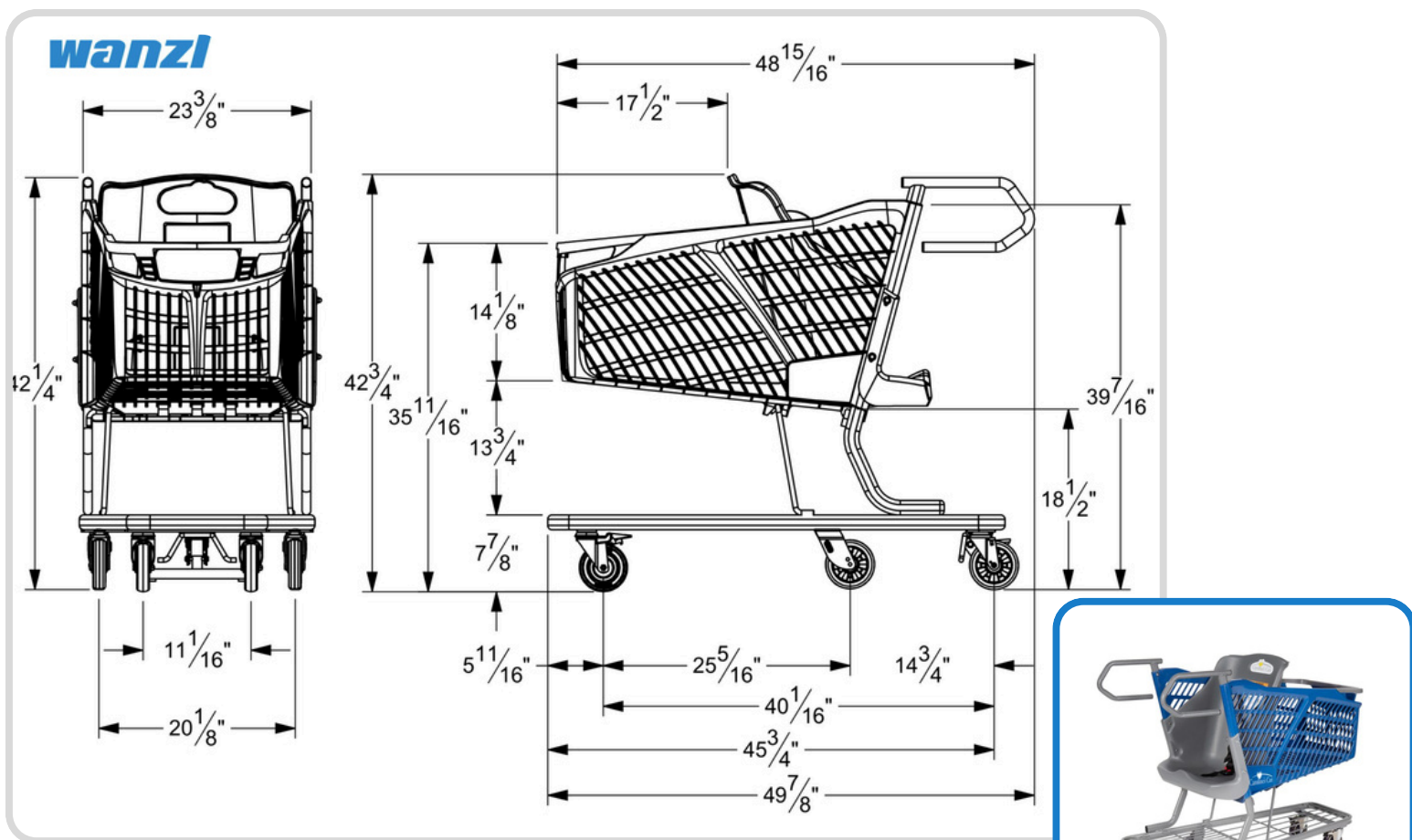

### CAPACITÉ

Charge utile totale: 233 Litres

Capacité du panier supérieur: 98 Litres

Capacité de la grille inférieure: 135 Litres

Capacité du siège: 35 lbs @ 250 lbs

Poids: 78 lbs

### OPTION

Assortiment de plusieurs couleurs du panier disponibles - prévoir un délai  
noir, gris, rouge, vert, bleu

### CARACTÉRISTIQUES NORMALISÉES

Procédé de revêtement exclusif Tech Seal

Roues avant pivotantes avec freins intégrés

Frein à pied arrière

Ceinture de sécurité en nylon à cinq (5) panneaux

Pictogramme & consigne de sécurité

Grille inférieure

Roues de 5 pouces normalisées

N.B. Voir avec le représentant la couleur du panier disponible



Une division de Polis Plastique Expert

*Wanzl, le leader mondial en fabrication de panier depuis 1947*

[WWW.CHARIOTSOLIDE.COM](http://WWW.CHARIOTSOLIDE.COM)

450.589.0660